

# 15<sub>a</sub>

STAHL

## Diamant-Hand-Läpper Zum fein Nachläppen

Diamond Hand Lapping Tool  
for a finish-lap

Outils de Lapping Diamanté  
à main pour finir le lapping

Best.-Nr.	Länge mm	Belag Länge mm	Breite mm	Körnung Grains Granulation
L 10/ ...	170	42	10	D 54
				D 35

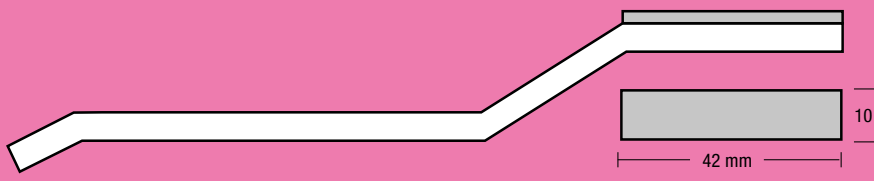

# 16<sub>a</sub>

VA

## Diamant-Abzieh-Schärfer mit Griff Zum Schärfen von Schneideklingen

Diamond Tool  
Sharpening Steel  
with shank

for sharpening of  
knife blades

Affiloir Diamanté  
avec tige

pour un aiguisage  
des lames de couteau

Best.-Nr.	Belag Länge mm	A	Breite mm	B	Körnung Grains Granulation
W200/ ...	200		70		D 54
W150/ ...	150		50		D 35
W120/ ...	120		25		D 54
W200/N/ ...	200		70		D 35
W150/N/ ...	150		50		D 54
W120/N/ ...	120		25		D 35

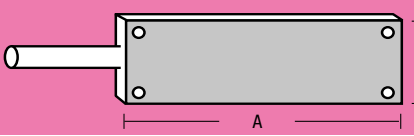
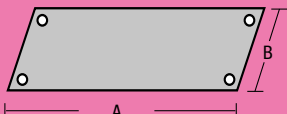
Komplett Kunststoffträger mit Griff incl. Abziehblech  
Complete plastic body with shank and metal plate  
Corps entièrement en matière plastique avec tige et plaque de métal

Abziehblech neu zum Nachrüsten (nur Diamant-Auflage)  
Metal plate new for a retrofit (only diamond coat)  
Plaque de métal neuve pour un rattrapage (seulement revêtement de diamants)

auch andere Körnungen lieferbar  
other grains available too  
d'autres granulations à livrer

auch andere Körnungen lieferbar  
other grains available too  
d'autres granulations à livrer

Rostfrei



Info Download

## Diamant-Abzieh-Schärfer-Anwendung

Durch die extra harten Diamanten eignet sich der Abzieh-Schärfer bestens für sämtliche Messer-, Klingen-, Werkzeugformen und Metalle, für kleine, spitze Werkzeuge wie für größere, flächige Werkzeuge. Bei korrekter Anwendung sehr geringe Abnutzung und hohe Wirtschaftlichkeit. Verbrauchte, abgenutzte Diamantschleifplatten lassen sich problemlos austauschen.

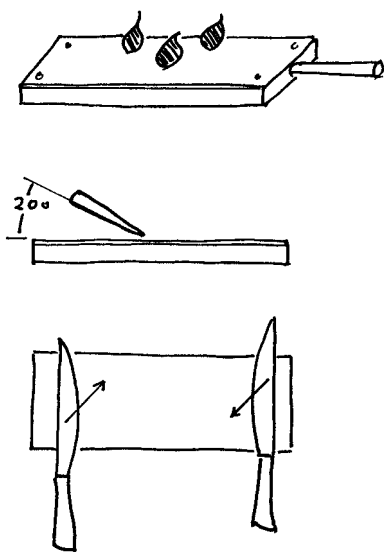

Vor dem Schärpen etwas Wasser oder Petrol auf die Schleifplatte aufbringen. Abziehschärfer nicht trocken anwenden!

Zum Schärpen - Schneide im Winkel von 20 Grad auf Schleifplatte setzen.

Mit der Schneide voraus über die Diamantfläche streichen - eine Seite von der Spitze zum Schaft - die Gegenseite vom Schaft zur Spitze.

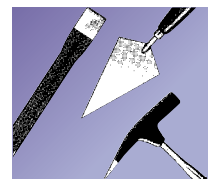
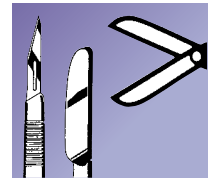
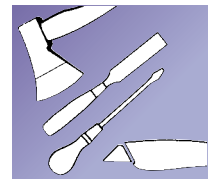

**17a** STAHL

Kettensägenschräfer  
Diamantfeilen

Diamond  
Chainsaw

Tronçonneuse  
Diamanté

Best.-Nr.	Durchmesser
K 4,0	Ø 4,0 mm
K 4,8	Ø 4,8 mm
K 5,4	Ø 5,4 mm

Belag 180 mm mittig  
Gesamtlänge 250 mm  
Mit 2 Griffen rechts und links

